



## Kutter Kutter K55 - 5,5 Liter - variable Geschwindigkeitsregelung

Technisches Datenblatt

ARTIKEL #

MODELL #

NAME #

SIS #

AIA #



600450 (DK55YVV)

Kutter 5,5l - variable  
Geschwindigkeitsregelung  
von 300 bis 3700 U/Min  
230V, Rotor mit  
microverzahnten Messern

### Kurzbeschreibung

Artikel Nr. \_\_\_\_\_

2 in 1 Maschine: Tisch-Cutter und Emulgierer dank des ergonomischen und abnehmbaren Schabers aus stabilem Verbundmaterial zum Verflüssigen, Mixen und Hacken in Sekundenschnelle. 5,5 l Edelstahlkessel mit einzigartigem Design zum Verarbeiten großer und kleiner Mengen; mit hohem Mittelschaft zum Erhöhen der echten Kapazität des Kessels (bis zu 75% der nominalen Kapazität). Transparenter Deckel zum Überprüfen der Produktkonsistenz und eventuellen Zugeben von Zutaten ohne Öffnen des Deckels. Scharnierdeckel, der für schnelles und leichte Überprüfen des Produkts geöffnet bleibt. Mikrogezahnte Messer aus Chromstahl 1.4021. Alle Teile sind leicht abnehmbar und geschirrspülmaschinenfest. Mehrere Sicherheitsvorrichtung sorgen dafür, dass die Maschine nur bei korrekt geschlossenem Deckel und richtig aufgesetzten Teilen anläuft. Flache, wasserdichte Bedienblende mit Ein-/Aus Taste, Impulsfunktion und variabler Geschwindigkeit (von 300 bis 3.700 U.p.M.).

Genehmigung: \_\_\_\_\_

### Hauptmerkmale

- Robuster Tischkutter für schnelles Verflüssigen, Hacken und Mixen.
- Emulgierfunktion (Schaber) als Standard.
- Am Boden befestigte Abdeckung für besseres Handling.
- Über die Schnaupe können Zutaten während des Betriebs eingefüllt werden.
- Alle Teile, die mit Lebensmitteln in Berührung kommen, sind ohne Werkzeug vollständig abnehmbar und spülmaschinenfest.
- Leicht zu reinigendes, wasserdichtes Bedienfeld mit flachem Ein-/Aus-Knopf und Pulsfunktion.
- Mikroschalter und Sicherheitsvorrichtung an Griff, Deckel und Schüssel.
- Pulsfunktion zum groben Hacken.
- Umrüstsatz zum Ändern des Kutters in einen Gemüseschneider als Zubehör lieferbar.
- Produktivität für 50 - 100 Mahlzeiten je Schicht.

### Konstruktion

- 5,5 l Edelstahlschüssel mit hohem Mittelschaft für hohe Produktivität, auch beim Verarbeiten von Flüssigkeit (75% der echten Kapazität).
- Mikroverzahnte Klingen aus 420 AISI Edelstahl und ergonomischem Schaber aus widerstandsfähigem Verbundwerkstoff für eine gleichmäßige Vermischung.
- Variable Geschwindigkeit von 300 - 3700 U. p.M..
- Transparenter Deckel mit magnetischem Kontakt-Sicherheitssystem.
- Verbessertes Belüftungssystem für den reibungslosen Betrieb bei hoher Beanspruchung.
- Verstärkte Füße, um der wiederholten Handhabung des Gerätes standzuhalten.

### Serienmäßiges Zubehör

- 1 St. Deckel mit Emulgierer für PNC 650102 5,5l Kutter
- 1 St. Edelstahlkessel 5,5l PNC 653590

### Optionales Zubehör

- Deckel mit Emulgierer für 5,5l Kutter PNC 650102
- Edelstahlkessel 5,5l PNC 653590



Kutter K55 - 5,5 Liter - variable Geschwindigkeitsregelung

Front

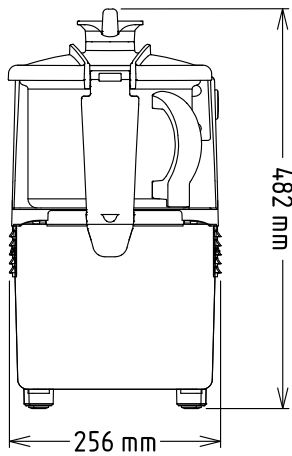

Seite

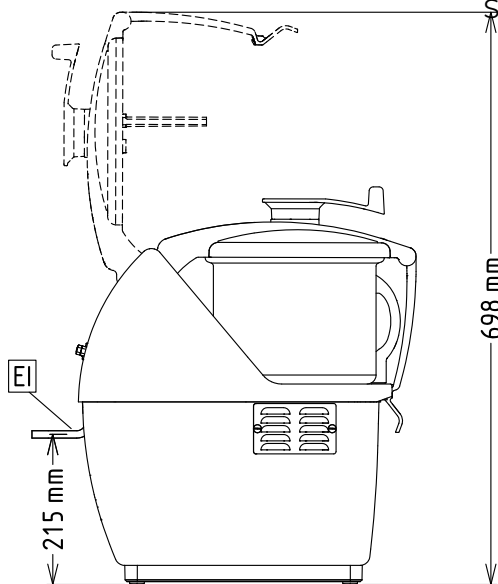

EI = Elektroanschluss

oben

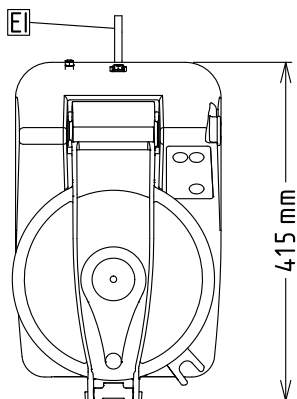

## Elektrisch

### Netzspannung:

**600450 (DK55YVV)**

200-240 V/1N ph/50/60 Hz

### Anschlusswert:

1.3 kW

### Gesamt-Watt

1.3 kW

## Kapazität:

### Leistung (bis):

2.5 kg/Zyklen

### Kapazität:

5.5 Litre

## Schlüsselinformation

### Außenabmessungen, Länge:

256 mm

### Außenabmessungen, Tiefe:

415 mm

### Außenabmessungen, Höhe:

482 mm

### Versandgewicht:

23 kg